



KESSEBÖHMER

Montageanleitung

ECO S

Original | Version 1.0 | 09.2022

Artikelnr. 921 400 9..



Impressum

Kesseböhmer Ergonomietechnik GmbH
Siemensstraße 6
73235 Weilheim/Teck
Deutschland

Telefon +49 7023 108-0
Telefax +49 7023 108-110

Copyright

© Copyright Kesseböhmer Ergonomietechnik GmbH 2022

Alle abgebildeten Fotos, Grafiken und Texte unterliegen dem Copyright-Schutz. Eine Vervielfältigung oder Verwendung solcher Grafiken, Fotos und Texte in anderen, beispielsweise elektronischen oder gedruckten Publikationen ist ohne ausdrückliche Zustimmung der Kesseböhmer Ergonomietechnik GmbH nicht gestattet.

Copyright

© Copyright Kesseböhmer Ergonomietechnik GmbH 2022

All pictures, graphics and texts are subject to copyright protection. Reproduction or use of such graphics, photos and texts in other electronic or printed publications, for example, is not permitted without the express consent of Kesseböhmer Ergonomietechnik GmbH.

Inhaltsverzeichnis

1	Allgemeines.....	4
1.1	Informationen zum Gebrauch der Betriebsanleitung	4
1.2	Support.....	4
2	Produktbeschreibung	5
3	Lieferumfang und benötigtes Werkzeug / <i>Scope of delivery and required tools</i>	8
3.1	Lieferumfang / <i>Scope of delivery</i>	8
3.2	Benötigtes Befestigungsmaterial / <i>Required fixin material</i>	9
3.3	Benötigtes Werkzeug (nicht im Lieferumfang enthalten) / <i>Required tools (not included in the scope of delivery)</i>	10
4	Montage / <i>Assembly</i>	10
5	Bedienungsanleitung für den Handschalter / <i>Handset user manual</i>	18
6	Servicefunktion / <i>Service functions</i>	22
7	Reinigung / <i>Cleaning</i>	22
8	Entsorgung / <i>Disposal</i>	23

1 Allgemeines

1.1 Informationen zum Gebrauch der Betriebsanleitung

Sehr geehrte Kundinnen und Kunden,
vielen Dank, dass Sie sich für ein Produkt der Kesseböhmer Ergonomietechnik GmbH entschieden haben. Alle Produkte der Kesseböhmer Ergonomietechnik GmbH sind bezüglich Sicherheit auf dem neuesten Stand der Technik. Die Steuerung dient der elektrischen Höhenverstellung von Tischen. Mit dieser Bedienungsanleitung wird dem Montagepersonal und Anwender ein gefahrloser Umgang mit der Steuerung ermöglicht.

1.2 Support

Wenden Sie sich bei technischen Problemen an unseren Support:

Telefon +49 7023 108-0

Telefax +49 7023 108-110

E-Mail info-ergonomie@kesseboehmer.de

Geben Sie bei Supportanfragen immer die Artikelnummer gemäß Typenschild an.

Gewährleistung und Haftung

Grundsätzlich gelten die „Allgemeinen Verkaufs- und Lieferbedingungen“ der Kesseböhmer Ergonomietechnik GmbH. Diese stehen dem Betreiber spätestens seit Vertragsabschluss zur Verfügung. Gewährleistungs- und Haftungsansprüche bei Personen- und Sachschäden sind ausgeschlossen, wenn sie auf eine oder mehrere der folgenden Ursachen zurückzuführen sind:

- Missachten der Dokumentation
- Mangelhafte Überwachung von Systemteilen, die einem Verschleiß unterliegen
- Unsachgemäß durchgeführte Reparaturen
- Eigenmächtige, unsachgemäße Veränderung von Betriebsparametern
- Katastrophenfälle, Fremdkörpereinwirkung und höhere Gewalt

2 Produktbeschreibung



VORSICHT

Sicherheitshinweise sind unbedingt zu beachten!

Wird das System unsachgemäß betrieben, können Gefahren für Personen und Sachgegenstände entstehen!



CAUTION

These safety warnings are important and must be complied with!

The inappropriate operation of the system can put people and property at risk!

1. Der Aufbau und die Bedienung des ECO S muss gemäß der Montage- und Bedienungsanleitung erfolgen, sonst besteht Verletzungsgefahr.
2. Das Tischgestell ECO S ist ausschließlich für den Verwendungszweck als ergonomische Verstellmöglichkeit bei Schreibtischen, entsprechend den angegebenen Gewichten und Maßen in dieser Montageanleitung geeignet. Jede darüber hinaus gehende Verwendung gilt als nicht bestimmungsgemäß. Für hieraus resultierende Schäden haftet der Hersteller nicht. Das Risiko hierfür trägt allein der Nutzer.
3. Berücksichtigen Sie auch die allgemein gültigen gesetzlichen und sonstigen Regelungen und Rechtsvorschriften auch des Betreiberlandes sowie die gültigen Umweltschutzbestimmungen! Die örtlich gültigen Bestimmungen der Berufsgenossenschaften oder sonstigen Aufsichtsbehörden sind immer zu beachten!
4. Eigenmächtige Veränderungen am ECO S schließen eine Haftung des Herstellers für daraus resultierende Schäden aus. Das Netzteil darf ausschließlich mit Kesseböhmer Führungssäulen eingesetzt werden!
5. Bewahren Sie die Montage- und Bedienungsanleitung in der Nähe des Gerätes auf.
6. Die Steuerung kann von Kindern ab 14 Jahren sowie von Personen mit reduzierten physischen, sensorischen oder mentalen Fähigkeiten oder Mangel an Erfahrung und/oder Wissen benutzt werden, wenn sie beaufsichtigt oder bezüglich des sicheren Gebrauchs unterwiesen wurden und die daraus resultierenden Gefahren verstanden haben. Lassen Sie Kinder mit diesem Tischgestell nicht unbeaufsichtigt. Kinder können die Gefahr, die von der Kraftwirkung des Tischgestells ausgeht, nicht einschätzen.

Produktbeschreibung

7. Um ein Verletzungsrisiko auszuschließen muss der Tisch so aufgestellt sein, dass beim Verstellen der Tischplatte im gesamten Verfahrbereich keine Scher-, Klemm- und Quetschstellen entstehen. Dazu ist ein Mindestabstand von 25mm zu allen beweglichen Tischkomponenten notwendig.
8. Der Montageort sollte trocken, staubfrei und ohne direkte Sonneneinstrahlung sein. Lassen Sie keine Flüssigkeiten in das Innere der Säule oder des Netzteils eindringen, da sonst elektrische Schläge oder Kurzschlüsse die Folge sein könnten!
9. Die Einschaltdauer beträgt 2 Minuten "EIN" und 18 Minuten "Aus" bzw. 1 Minuten "EIN" und 9 Minuten "AUS".
Elektrische Zuleitungen dürfen keiner Quetschgefahr, Biege- und Zugbeanspruchung ausgesetzt werden.
10. Die Steckdose zum Anschluss an das Netz muss von einer konzessionierten Elektrofachkraft installiert worden sein, um Gefahren für Personen und Sachen auszuschließen.
11. Belastungswerte dürfen nicht überschritten werden.
12. Öffnen Sie nie das Gehäuse des Netzteils!
Durch unbefugtes Öffnen des Gehäuses und unsachgemäße Reparaturen können Gefahren für die Benutzer entstehen und der Gewährleistungsanspruch erlischt. Das Öffnen oder reparieren der elektrischen Einrichtungen darf nur vom Personal des Herstellers durchgeführt werden!
13. Bei Funktionsstörungen wie zum Beispiel Rauch- oder Geruchsentwicklung, ungewöhnliche Geräusche oder bei sichtbaren äußerlichen Beschädigungen, darf das Gerät nicht weiterbetrieben werden. Ziehen Sie den Netzstecker!
In keinem Fall darf der Tisch überlastet werden!

Wenn Sie diese Hinweise stets beachten, werden Sie am ECO S lange Freude haben.
Für Rückfragen stehen wir Ihnen gerne beratend zur Verfügung

Important Safety Information:



1. *Assembly and operation of the ECO S model must be in accordance with these assembly instructions otherwise there is a risk of injury!*
2. *The table support is solely intended to serve the purpose of ergonomic adjustments for your desk in accordance with the weights and measurements given in these instructions. Any usage other than that mentioned above is inappropriate; the manufacturer disclaims liability for any resulting damages. In such cases all risk is carried by the user.*

3. Please also take into account the general legal and other regulations and legal provisions that are applicable including those that apply in the operator's country as well as the applicable environmental protection regulations. The regulations of trade associations or other supervisory authorities that are in force locally must always be observed!
4. The manufacturer cannot be held responsible for any losses or damage resulting from unauthorized modifications of the ECO S. The power supply is to be used exclusively for Kesseböhmer guide columns!
5. Store the Assembly and Operation Instructions close to the device.
6. This appliance can be used by children aged from 14 years and above and persons with reduced physical, sensory or mental capabilities or lack of experience and knowledge if they have been given supervision or instruction concerning use of the appliance in a safe way and understand the hazards involved. Children shall not play with the appliance. Cleaning and user maintenance shall not be made by children without supervision. Do not leave children nattended with the table support. Children cannot estimate the danger of the force that the table support has.
7. To avoid any danger of jamming or crushing it is necessary to keep a minimum distance of 25mm to the moving parts.
8. The assembly site should be dry, dust-free and without direct sunlight. Make sure that no liquid enters the column unit or power supply as this could cause electrical shock or short circuit!
9. The duty cycle of the system is set to 2 minutes "ON" and 18 minutes "OFF" or 1 minutes "ON" and 9 minutes "OFF".
Power cables must not be pinched, bent, stretched or mechanically stressed!
10. The socket for connection with the mains must be installed by a licensed electrician in order to avoid any hazard to persons or objects.
11. Load limits must not be exceeded.
12. Never open the housing of the power supply!
Danger to the user can arise and the guarantee claim will expire as a result of unauthorized opening of the housing and improper repairs. Only the manufacturer's service technicians are authorized to open or repair the electrical equipment!
13. In the event of a malfunction for example smoke, odors, unusual noises, or visible external damage switch off the system. Disconnect at the mains!

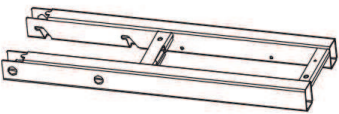
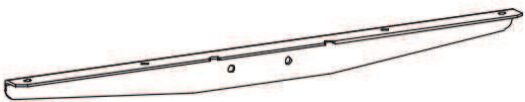
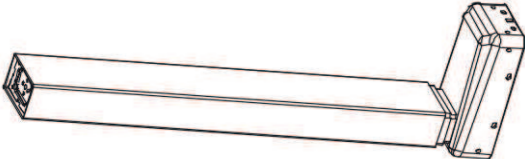
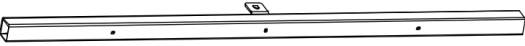
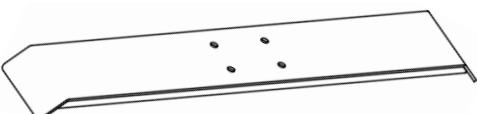

With attention of the provided guidelines, you will enjoy many years of satisfaction from your ECO S. For any further enquiries please do not hesitate to contact us.

3 Lieferumfang und benötigtes Werkzeug / Scope of delivery and required tools

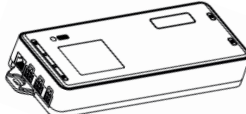
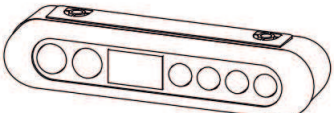

3.1 Lieferumfang / Scope of delivery

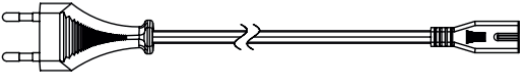
Lieferumfang / Scope of delivery	Typ / Type
	<p>A Plattenrahmen Mounting bracket 2 Stk. / 2 pcs.</p>
	<p>B Plattenträger/top support 2 Stk. / 2 pcs.</p>
	<p>C Liftsäule / Lifting column 2 Stk. / 2 pcs.</p>
	<p>D Querträgerschiene / Crossbar rail 2 Stk. / 2 pcs.</p>
	<p>E Fußausleger / foot 2 Stk. / 2 pcs.</p>
	<p>F Höhenversteller/ Adjustable feet 4 Stk. / 4 pcs.</p>
	<p>G Steuerung / control box 1 Stk. / 1 pc.</p>
	<p>H Handschalter / Handset 1 Stk. / 1 pc.</p>

Lieferumfang und benötigtes Werkzeug / Scope of delivery and required tools

Lieferumfang / Scope of delivery	Typ / Type
	I Netzkabel / power cable 1 Stk. / 1 pc.
	J Verbindungskabel / Extension cable 1 Stk. / 1 pc.

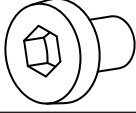
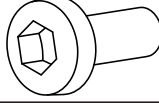
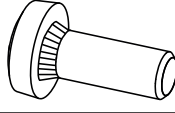
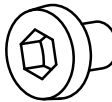
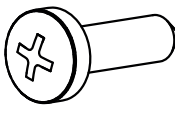
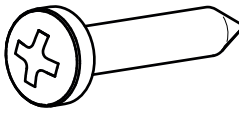
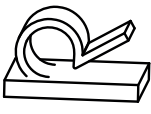
3.2 Benötigtes Befestigungsmaterial / Required fixin material

Befestigungsmaterial / Required fixin material	Typ / Type
	9 M6 x 12 12 Stk. / 12 pcs.
	10 M6 x 16 8 Stk. / 8 pcs.
	11 M6 x 25 8 Stk. / 8 pcs.
	12 M4 x 6 1 Stk. / 1 pc.
	13 ST5 x 17,5 12 Stk. / 12 pcs.
	14 ST4,5 x 19 2 Stk. / 2 pcs.
	15 3M Cable clip 6 Stk. / 6 pcs.
	16 Innensechskantschlüssel / Allen key AF4 1 Stk. / 1 pc.

Montage / Assembly

3.3 Benötigtes Werkzeug (nicht im Lieferumfang enthalten) / Required tools (not included in the scope of delivery)

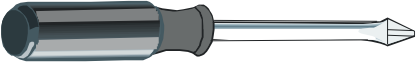
Werkzeug / Required tools	Typ / Type
	Schraubendreher (variiert je nach verwendeten Schrauben) Screwdriver (varies depending on the screws used)

4 Montage / Assembly

Schritt 1.

Verwenden Sie den SW4 Sechskantschlüssel „16“ und montieren Sie in beiden Säulen „C“ je 4 Stk. Schrauben „9“, wie auf dem Foto unten. Bitte lassen Sie 5 mm Abstand zwischen Säule und Innensechskantkopf.

Step 1.

Use SW4 hex-wrench “16” fix columns “C” by 8 pieces screws “9” as above photo. Please leave 5 mm distance between column and hexagon socket head. And please install 2 pcs of columns.

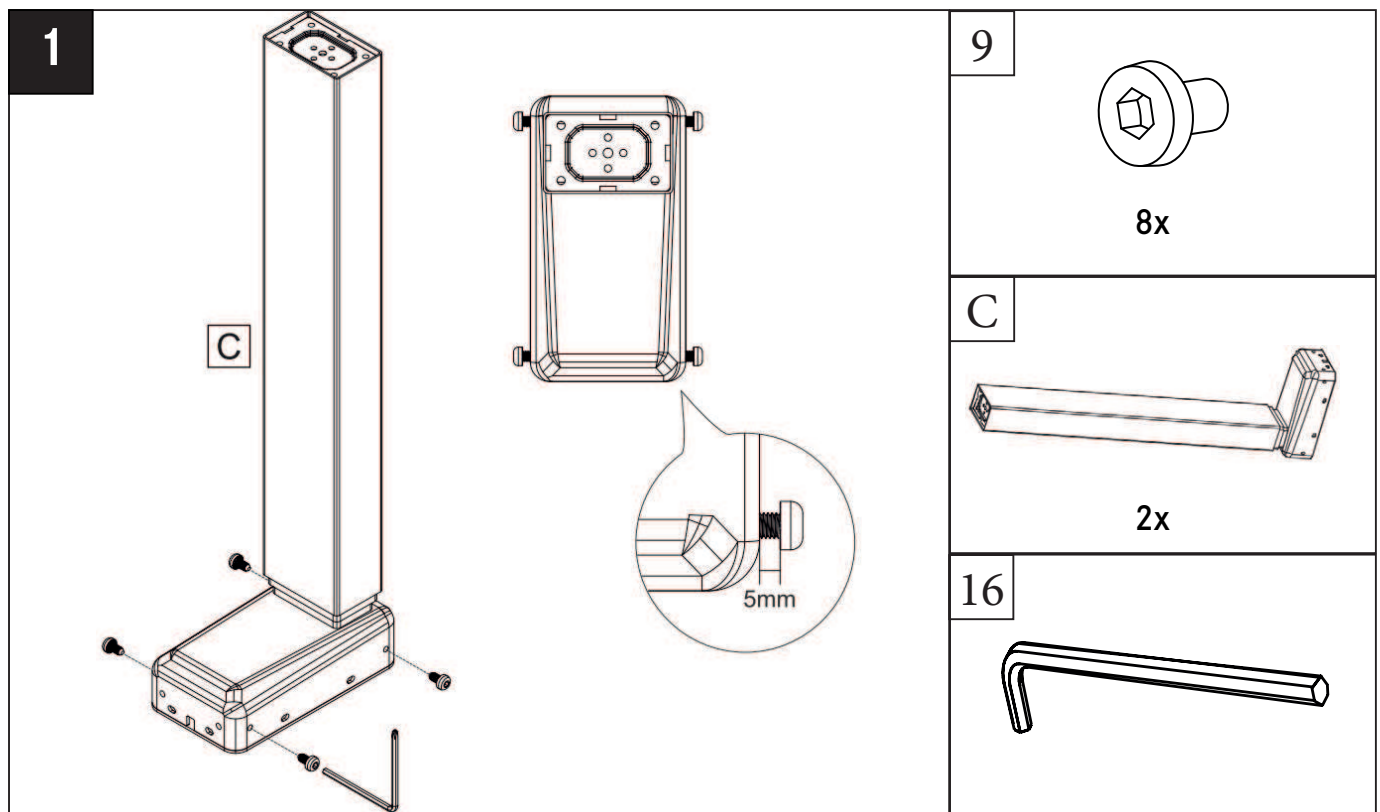

Schritt 2.

Setzen Sie die Säulen in die vorgesehene Position des Plattenrahmens „A“ ein und ziehen und ziehen Sie sie in Pfeilrichtung zurück. Verwenden Sie dann den Sechskantschlüssel SW4, um die vorinstallierten Schrauben in die in der Abbildung gezeigte Richtung festzuziehen.

Step 2.

Put the pre-installed columns into the reserved position of Mounting Bracket "A", and pull it back in the direction of arrow. Then use the SW4 hex-wrench to lock the pre-installed screws in the direction shown in the figure.

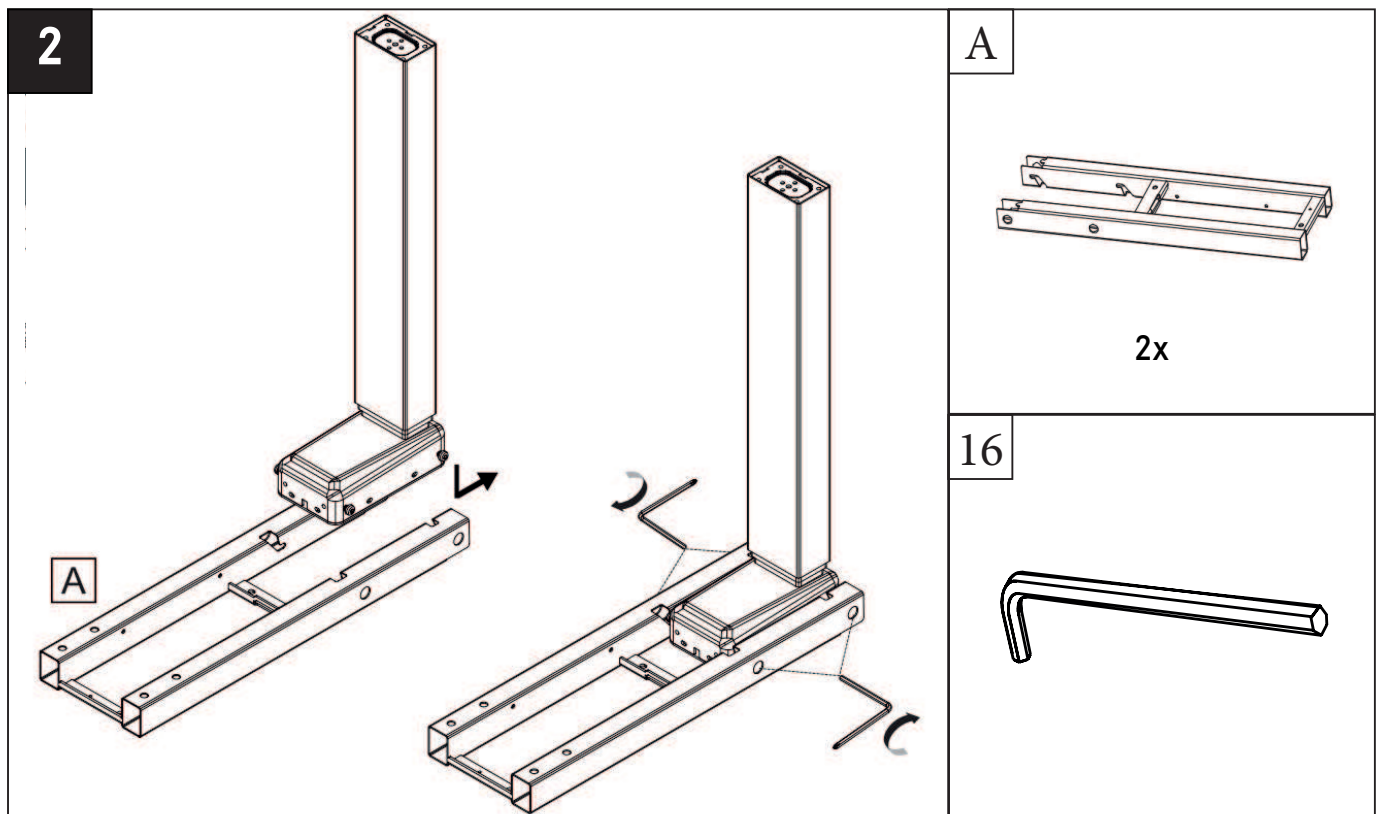

Montage / Assembly

Schritt 3.

Bringen Sie den Plattenträger „B“ in die in der Abbildung gezeigte vorgesehene Position, und verwenden Sie den SW4 Sechskantschlüssel um den Plattenträger mit je 2 Schrauben „9“ in der in der Abbildung gezeigten Position zu befestigen und ziehen Sie die Schrauben in der gezeigten Richtung fest.

Step 3.

Put the Side Bracket "B" into the reserved position shown in the figure, and use the SW4 hex-wrench to fix 4 pcs of screws "9" into the position shown in the figure, and tighten the screws in the direction.

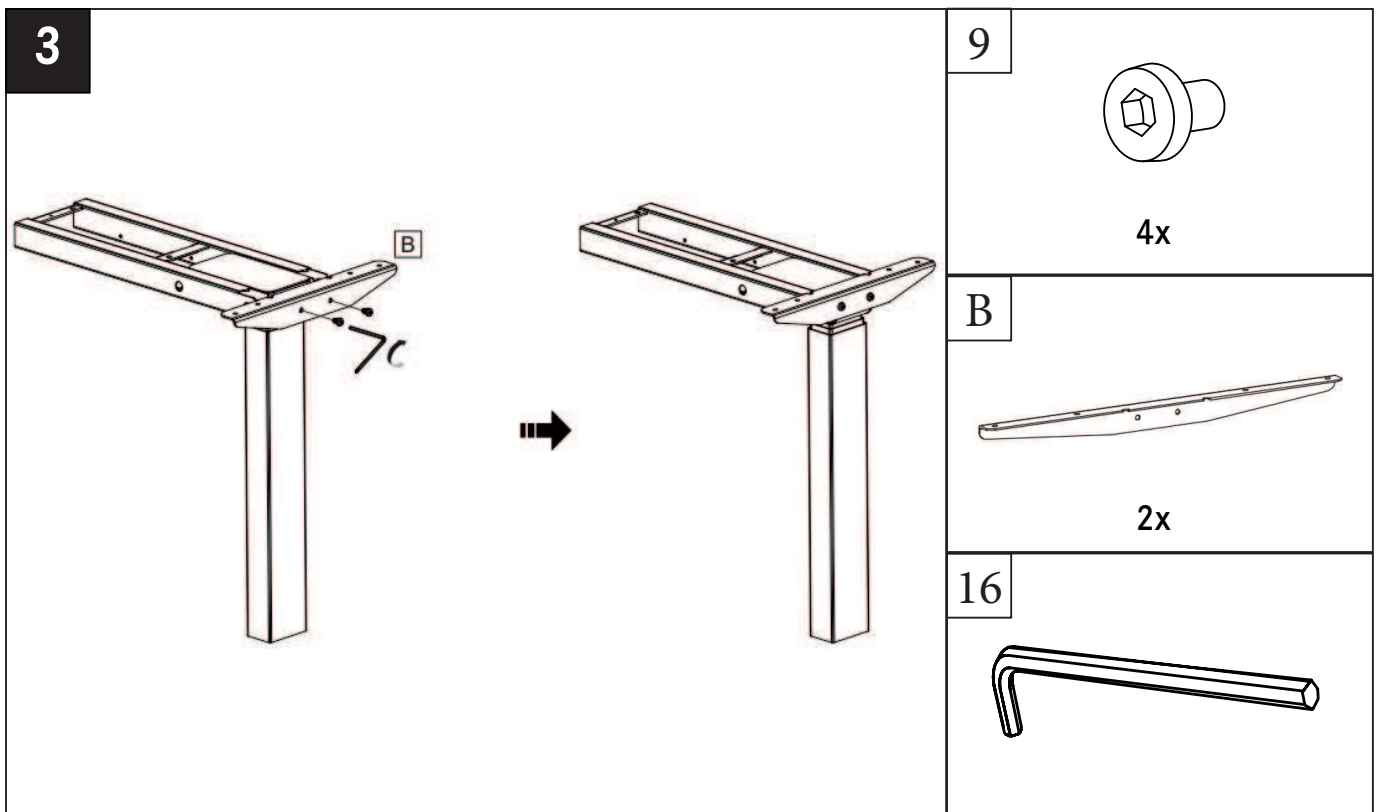

Schritt 4.

Montieren Sie den Tischrahmen auf der Tischplatte (die Tischplatte dient nur zur Demonstration, bitte passen Sie die Länge des Rahmens entsprechend Ihrer Schreibtischabmessung an) und stecken Sie 2 Stück der Querträgerschiene „D“ in die Plattenrahmenrohr des Plattenrahmens ein. Passen Sie die Länge der Arbeitsfläche an und verwenden Sie dann 12 Schrauben „13“, um die Plattenträger und die Querträgerschiene an der Tischplatte zu befestigen.

Step 4.

Install the desk frame to the desktop (The desktop is for demonstration only, please adjust the frame length according to your desktop dimension), insert 2 pcs of Crossbar Rail "D" into the Mounting Bracket hole, adjust the length to suit the desktop dimension, then use 12 pcs of screws "13" to fix the Side Bracket and Crossbar Rail to the desktop.

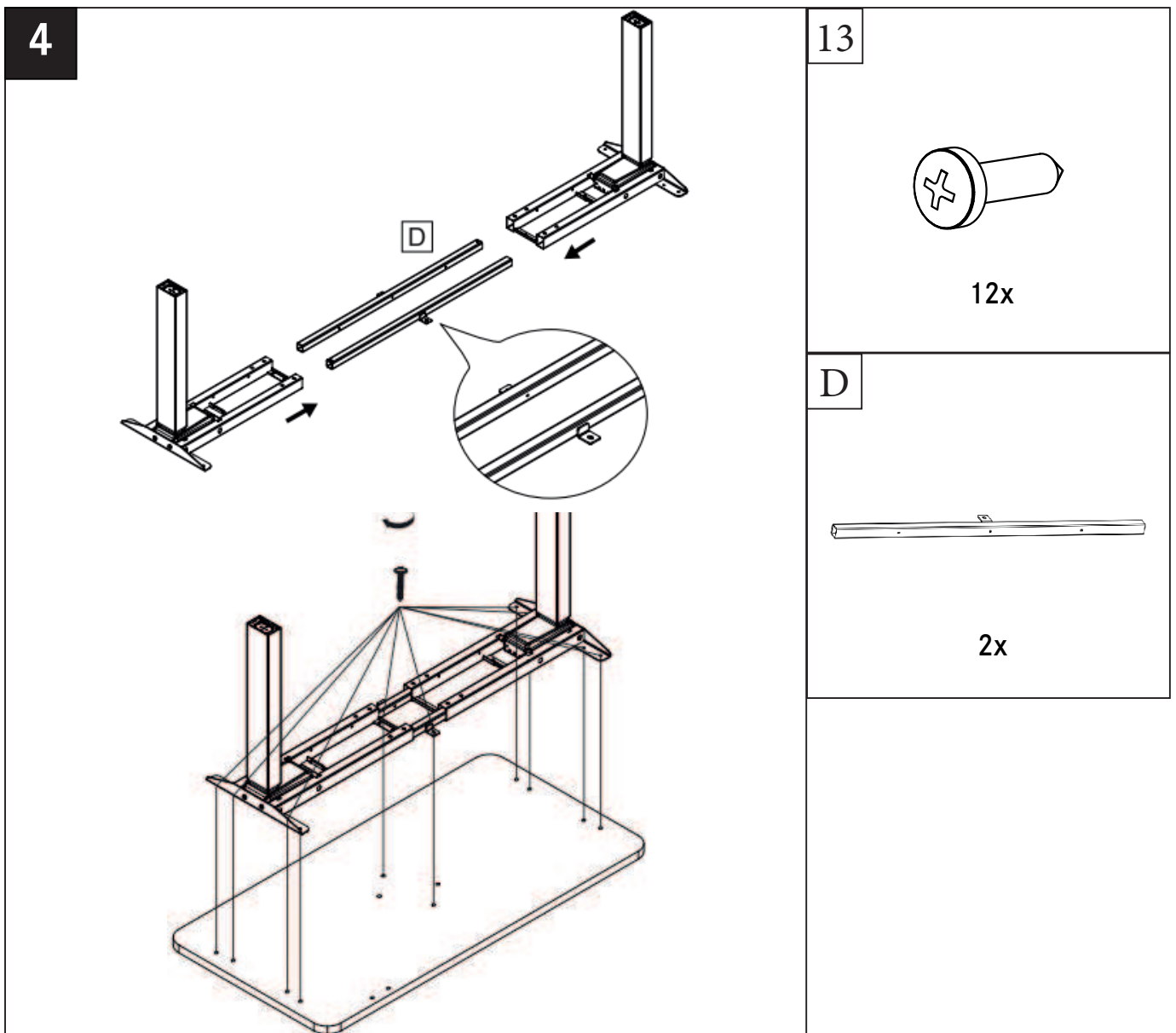

Montage / Assembly

Schritt 5.

Verwenden Sie den SW4 Sechskantschlüssel, um 8 Schrauben „10“ an dem Plattenrahmen zu befestigen und 2 Schrauben „14“, um den Handschalter „H“ in der richtigen Position auf dem Tisch zu befestigen (Dieser Vorgang erfordert einen Kreuzschlitzschraubendreher).

Step 5.

Use the SW4 hex-wrench to fix 8 pcs of screws "10" on Mounting Bracket , 2 pcs of screws "14" to fix the handset "H" in a proper position on the desktop.(This process will need a cross screwdriver)

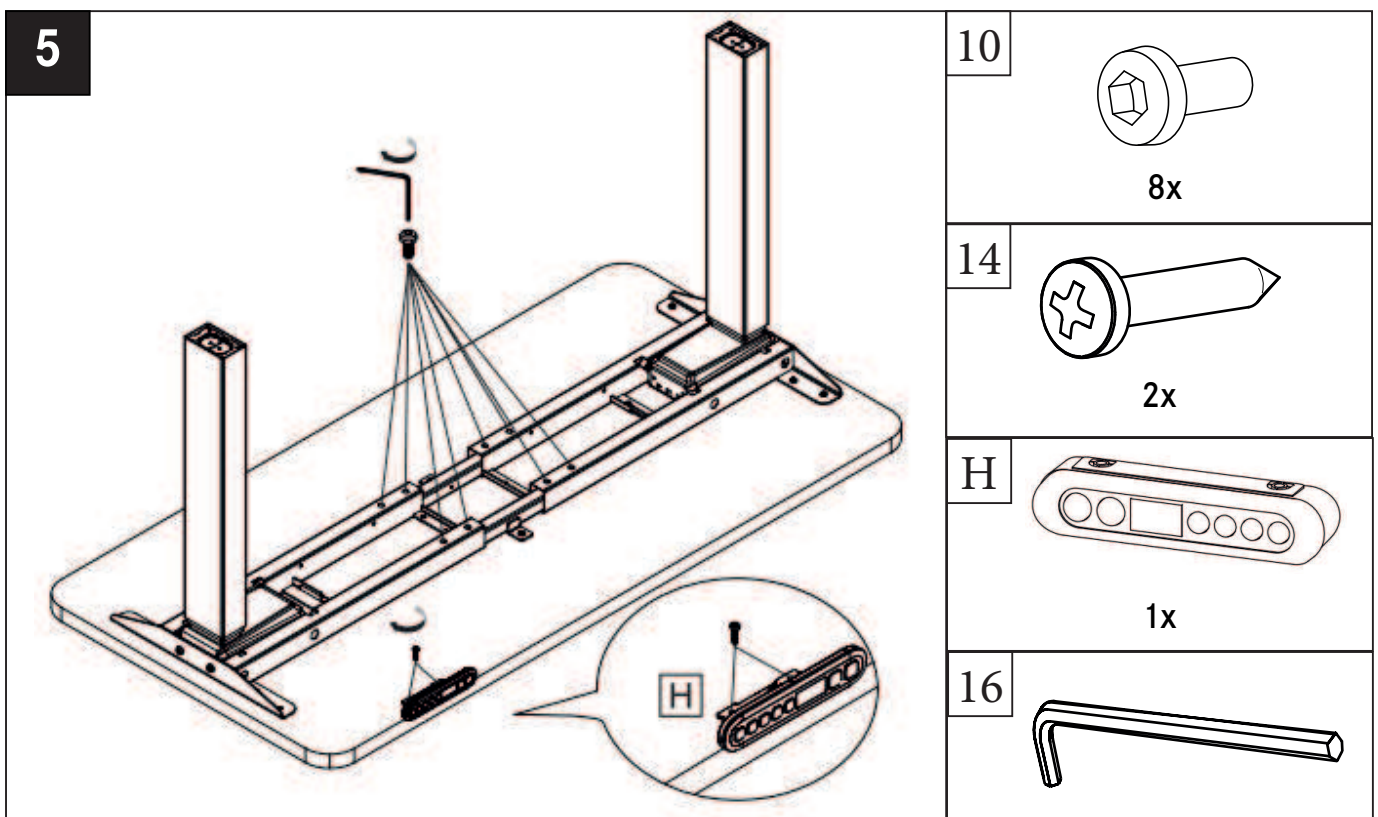

Schritt 6.

Setzen Sie die Steuerung „G“ in die dafür vorgesehene Position des Plattenrahmens, verwenden Sie 1 Stück Schraube „12“, um die andere Seite der Steuerung zu befestigen (für diesen Vorgang wird ein Kreuzschraubendreher benötigt).

Step 6.

Put the control box "G" into the reserved position of the Mounting Bracket, use 1 pc of screw "12" to fix the other side of the control box. (This process will need a cross screwdriver)

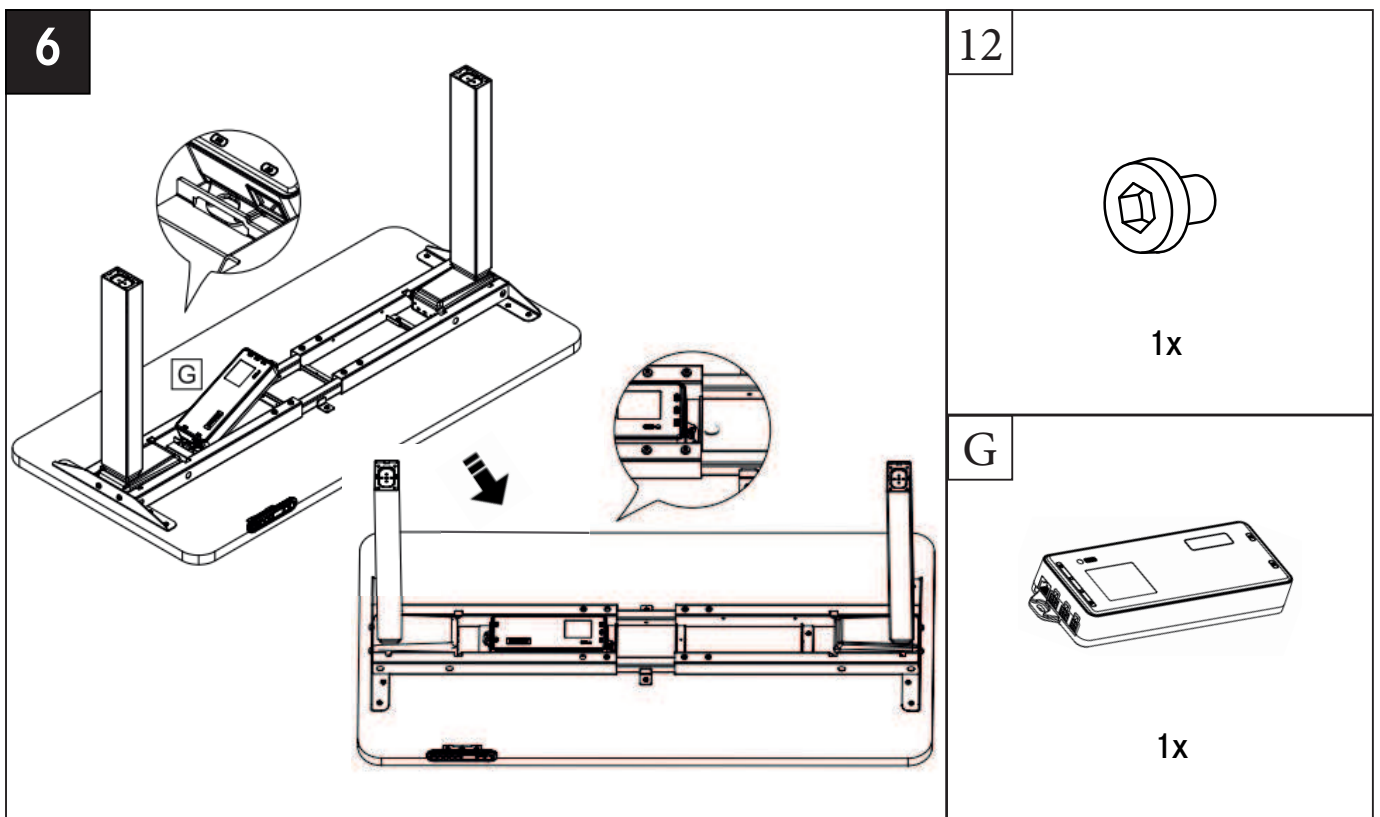

Montage / Assembly

Schritt 7.

Zum Montieren der Fußausleger die Befestigungslöcher zu denen der Säule ausrichten und mit dem SW4 Sechskantschlüssel je 4 Schrauben „11“ in der in der Abbildung gezeigten Position an den Säulen befestigen. Dann 4 Stk. Fußversteller „F“ im Uhrzeigersinn in die vorgesehenen Positionen der Fußausleger eindrehen.

Step 7.

Keep the base frame "E" stable to align the mounting holes of the columns, use the S4 hex-wrench to fix 8 pcs of screws "11" into the position shown in the figure, to fix the base frame and columns, then put 4 pcs of adjustable feet "F" clockwise into the reserved position of the base frame.

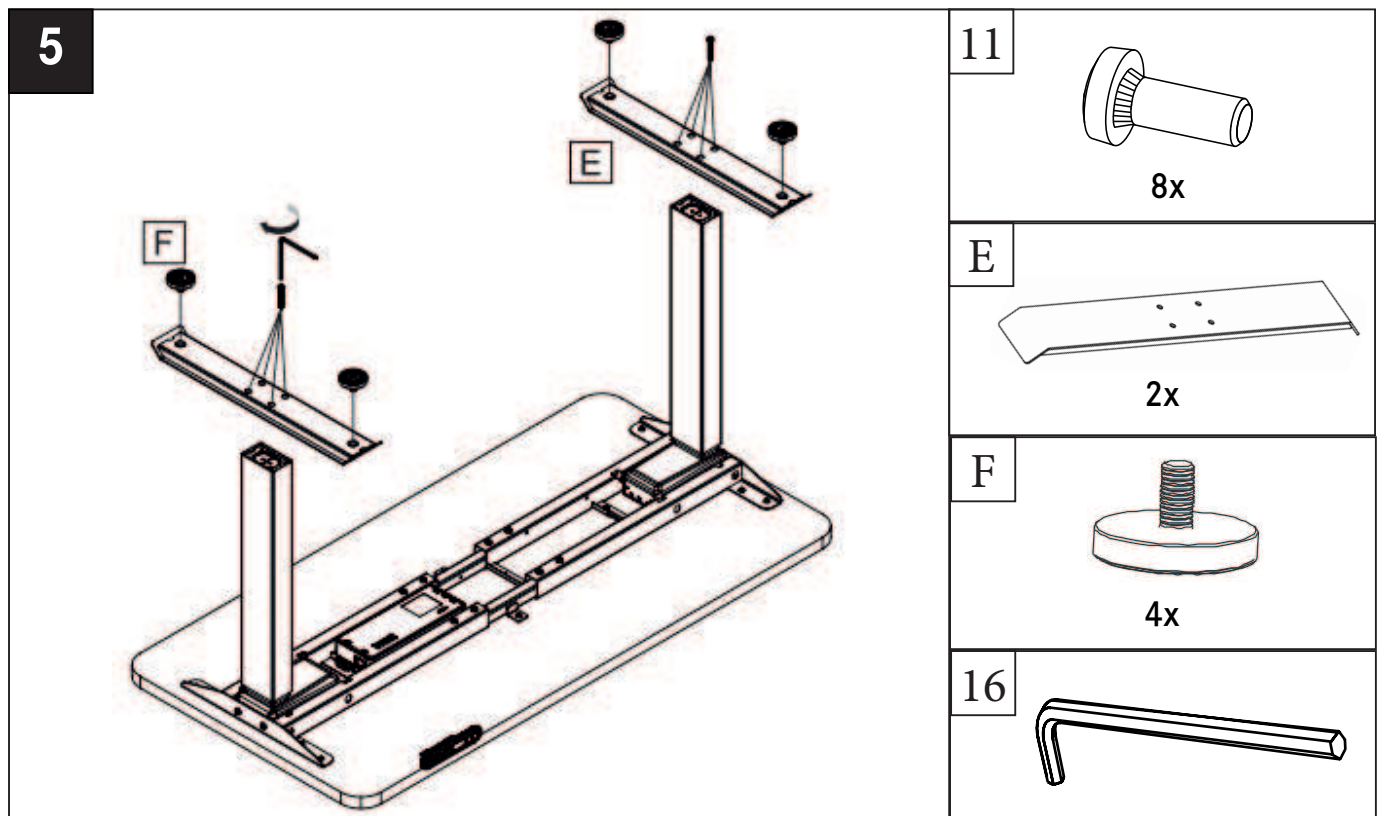

Schritt 8.

Schließen Sie alle Kabel gemäß der Abbildung an. Bevor Sie diesen elektrisch höhenverstellbaren Schreibtisch benutzen, schalten Sie ihn bitte ein und führen Sie einen Reset durch (siehe Handbuch des Handschalters).

Step 8.

Connect all the cables according to the figure. Before you use this electric height adjustable desk, please turn on the power and reset once(Please refer to the handset manual).

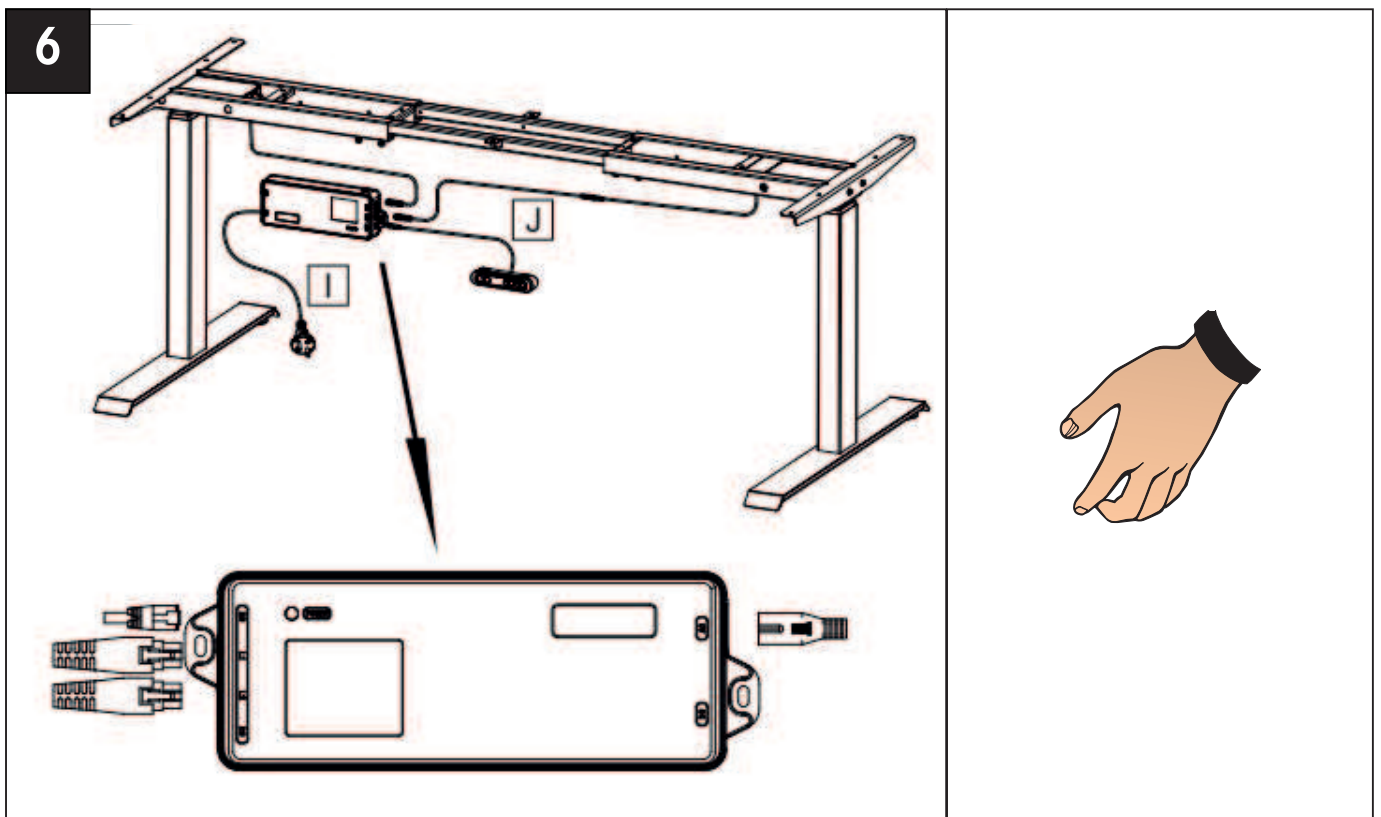



5 Bedienungsanleitung für den Handschalter / *Handset user manual*



Reset vor der ersten Benutzung durchführen.

Halten Sie die Tasten 1 und 2 zusammen gedrückt. Nach etwa 3 Sek. beginnt die Resetfahrt. Die Bewegungsgeschwindigkeit beim Reset beträgt 40% der normalen Arbeitsgeschwindigkeit. Beim Reset zeigt die LED „SET“ oder Fehlercodes an. Ist die unterste Position erreicht, ertönt ein Piepton. Danach bewegen sich die beiden Säulen um ca. 5mm nach oben in die untere Endposition. Jetzt ist der Reset beendet und die LED zeigt wieder die Höhenposition an.

Tastenfunktionen

1. Taste 1 drücken, Säulen bewegen sich nach oben, Taste loslassen, Säulen bewegen sich nicht mehr. LED zeigt die aktuelle Höhe an. Nach 10 Sekunden ohne Benutzung geht die LED in den Standby-Modus.
2. Taste 2 drücken, Säulen bewegen sich nach unten, Taste loslassen, Säulen bewegen sich nicht mehr. LED zeigt die aktuelle Höhe an. Nach 10 Sekunden ohne Benutzung geht die LED in den Standby-Modus.
- 3.1 Einstellen der Speicherposition 1: Drücken Sie die Speichertaste 6 und die Taste 3 ca. 3 Sek. lang, die LED zeigt die aktuelle Höhe an und blinkt 3 Sekunden lang. Die Höhe wird gespeichert.
- 3.2 Abrufen der Speicherposition 1: Halten Sie die Taste 3 gedrückt, bis die Speicherposition 1 erreicht wird. Während des Bewegungsvorgangs zeigt die LED die aktuelle Höhe an.
- 4.1 Einstellen der Speicherposition 2: Bitte wenden Sie das Vorgehen von 3.1 an.
- 4.2 Abrufen der Speicherposition 2: Bitte wenden Sie das Vorgehen von 3.2 an.
- 5.1 Einstellen der Speicherposition 3: Bitte wenden Sie das Vorgehen von 3.1 an.
- 5.2 Abrufen der Speicherposition 3: Bitte wenden Sie das Vorgehen von 3.2 an.
6. Handschalter sperren: Taste 6 ca. 3 Sek. drücken. LED zeigt  und blinkt, Handschalter ist gesperrt und die LED erlischt in ca. 3 Sek.
Handschalter entsperren: Taste 6 ca. 3 Sek. drücken. LED zeigt  und blinkt ca. 3 Sek. Handschalter ist entsperert und betriebsbereit.

Höhenbegrenzung festlegen

- 7.1 Obere Positionsgrenze einstellen: Tasten 6+1 für 3 Sek. drücken. Die aktuelle Höhe wird als oberste Position gespeichert. Die LED zeigt HLS und blinkt 3 Sek. lang. Um HLS-Anzeige zu verlassen, eine beliebige Taste drücken.
- 7.2 Untere Positionsgrenze einstellen: Tasten 6+2 für 3 Sek. drücken, aktuelle Höhe wird als untere Position gespeichert. Die LED zeigt LLS und blinkt 3 Sek. lang. Um die LLS-Anzeige zu verlassen, eine beliebige Taste drücken.
- 7.3 Höhenbegrenzung aufheben: Taste 6+1+2 für 3 Sek. drücken. Die Höhenbegrenzung wird gelöscht. Die LED zeigt LS- und blinkt 3 Sek. lang. Um die LS-Anzeige zu verlassen, eine beliebige Taste drücken.
- 7.4 Umschaltung der Höheneinheit: Zur Umschaltung der Höheneinheit zwischen cm und Zoll, drücken Sie die Tasten 4+5 für 3 Sekunden. Die LED zeigt A21 für cm oder A22 für Zoll. Drücken Sie eine beliebige Taste zum Verlassen.
8. Anti-Kollisions-Intensitätsschalter: Drücken Sie die Tasten 3+1 für 3 Sekunden. Die LED zeigen die aktuell eingestellte Empfindlichkeit an. Die Empfindlichkeit nimmt von A01 bis A03 ab.

Höhenangabe auf der LED einstellen

9. Beide Säulen in die unterste Position bringen. Die Taste 2 ca. 10 Sek. drücken bis die LED blinkt. Mit 1 oder 2 den Höhenwert einstellen, dann Taste 2 ca. 5 Sek. drücken, um Höhenwert zu speichern.

Fehlercode

- Er1: Schutz vor Höhenunterschieden zwischen beiden Säulen. Zur Behebung des Er1-Fehlercodes das System zurücksetzen.
- Er2: Nach 4 Min. Dauerbetrieb wird Er2 angezeigt und die Säulen lassen sich nicht mehr verfahren. Nach 20 Min. Pause wird das System entsperrt und der Fehlercode wird nicht mehr angezeigt.
- Er3: Bei einer Stromunterbrechung während des Betriebs wird Er3 angezeigt. Um Er3 zu beheben schalten sie die Stromversorgung wieder ein und setzen Sie das System zurück.



Reset system before first use

Press button①and②together around 3 seconds, both columns move to lowest position, move speed will be 40% of normal working speed, LED shows "SET" or Error codes, when here beep sound, both columns move to bottom position, then both columns move up to the limit position with 40% speed (normally 5mm from bottom), reset process finish, LED shows normal digits.

Button functions

1. Press button①, columns move up, release button, columns stop move. LED shows actual height. LED in standby mode 10s without use.

2. Press button②, columns move down, release button, columns stop move. LED shows actual height. LED in standby mode 10s without use.

3.1 Set memory position 1: Press memory button⑥&③about 3 secs, LED shows actual height and flash 3 secs, and the height remembered.

3.2 Recall memory position 1: 1) if recall memory position in constant mode, keep press button③, columns move to memory position 1, in the moving process, LED shows actual height. 2) if recall memory position in one touch mode, press and release button③, columns move to memory position 1, in the moving process, LED shows actual height.

4.1 Set memory position 2: please copy 3.1 procedure.

4.2 Recall memory position 2: please copy 3.2 procedure.

5.1 Set memory position 3: please copy 3.1 procedure.

5.2 Recall memory position 3: please copy 3.2 procedure.

6. Lock function, press button⑥about 3 secs, LED shows  and flash 3 secs, handset locked, the LED off in 3 secs, press any button, columns not move.

Unlock, press button ⑥ about 3 secs, LED shows ① and flash 3 secs, handset unlocked, now handset ready to use.

Set height limit

7.1 Set top position limit: press button ⑥&① 3 secs, set current height as top position, LED shows HLS and flash 3 secs, stay in HLS showing, press any button to exit HLS showing.

7.2 Set bottom position limit: press button ⑥&② 3 secs, set current height as bottom position, LED shows LLS and flash 3 secs, stay in LLS showing, press any button to exit LLS showing.

7.3 Cancel height limit: press button ⑥&①&② 3 secs, cancel height limit, LED shows LS-and flash 3 secs, stay in LS-showing, press any button to exit LS-showing.

7.4 Height unit switch: height unit switch between cm and inch, press button ④&⑤ 3 secs, switch cm/inch, A21 as cm/A22 as inch, and LED stay in the showing A21 or A22, press any button to exit.

8. Anti-collision intensity switch: press ③&① 3 secs, anti-collision intensity switch from A01 to A03, and LED show actual intensity mode. The intensity decrease from A01 to A03.

Adjust height figure on LED

9. Move both columns to lowest position, press ② about 10 secs, LED flashing, use ① or ② adjust height figure, then press ② about 5 secs to save height figure.

Error code

Er1: Two columns height difference protection, reset system to solve Er1 error code.

Er2: Keep play system 4 mins occurs Er2, let system rest 20 mins to solve Er2.

Er3: If power shut down during system operation occurs Er3, switch on power and reset system to solve Er3.

6 Servicefunktion / Service functions



Gefahr

Quetsch- und Schergefahr!

Bei der Rücksetzung der Steuerung auf die Werkseinstellungen und beim Reset ist der Auffahrschutz ISP [Intelligent System Protection] inaktiv.

- ▶ Achten Sie darauf, dass sich keine Gegenstände oder Personen im Gefahrenbereich (Sicherheitsabstand > 25 mm) befinden und nicht in den Gefahrenbereich gegriffen wird.



DANGER

Crushing and shearing hazard!

When restoring the control system to the factory settings and when resetting, the collision protection ISP [Intelligent System Protection] is inactive.

- ▶ *Make sure that no objects or persons are in the danger zone (safety distance > 25 mm) and that they do not reach into the danger zone.*

7 Reinigung / Cleaning



VORSICHT

Sachbeschädigung durch falsche Reinigung.

- ▶ Verwenden Sie keine Lösungs- oder Scheuermittel.
- ▶ Verwenden Sie für die Reinigung ausschließlich trockene, weiche Tücher.

- ▶ Halten Sie die Handschalter und Steckverbindungen stets frei von Staubablagerungen!
- ▶ Reinigen Sie die Steuerung und den Handschalter mit einem trockenen, weichen Tuch.



CAUTION

Property damage due to improper cleaning.

- ▶ *Do not use solvents or abrasives.*
- ▶ *Use only dry, soft cloths for cleaning.*

- ▶ *Always keep the handset and plug connectors free of dust deposits!*
- ▶ *Clean the control system and handset with a dry, soft cloth.*

8 Entsorgung / Disposal

Hinweis

Umweltschäden durch falsche Entsorgung.

- ▶ Die ordnungsgemäße Entsorgung dient dem Umweltschutz und verhindert mögliche schädliche Auswirkungen auf Mensch und Umwelt.

Information zur Entsorgung von elektrischen und elektronischen Geräten in der Europäischen Union:

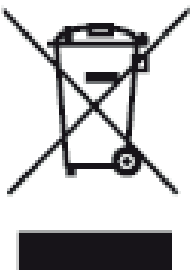

Innerhalb der Europäischen Union wird für elektrisch betriebene Geräte die Entsorgung durch nationale Regelungen vorgegeben, die auf der EU-Richtlinie 2012/19/EU über Elektronik-Altgeräte (WEEE) basieren. Danach darf das Gerät nicht mehr mit dem kommunalen Müll oder Hausmüll entsorgt werden. Das Gerät wird bei den kommunalen Sammelstellen bzw. Wertstoffhöfen kostenlos entgegengenommen. Die Produktverpackung besteht aus recyclingfähigen Materialien. Entsorgen Sie diese umweltgerecht und führen diese der Wiederverwertung zu.

Notice

Environmental damage due to improper disposal.

- ▶ *Proper disposal serves as environmental protection and prevents possible harmful effects to humans and the environment.*

Information on the disposal of electrical and electronic equipment in the European Union:

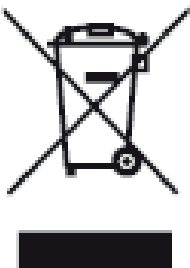

Within the European Union, the disposal of electrically operated equipment is governed by national regulations based on the EU Directive 2012/19/EU on Waste Electrical and Electronic Equipment (WEEE). In accordance with this, the device must no longer be disposed of with municipal waste or household waste. The device is accepted free of charge at municipal collection points or recycling centers. Product packing consists largely of recyclable materials. Dispose of it in an environmentally friendly manner and bring it in for recycling.



KESSEBÖHMER

Kesseböhmer Ergonomietechnik GmbH
Siemensstraße 6
73235 Weilheim/Teck
Deutschland

Telefon +49 7023 108-0
Telefax +49 7023 108-110

www.ergonomics.world